

ベガステップH (片流れ高換気棟)

《施工マニュアル》

平型化粧スレート用自然換気棟

特許 第4759644号
産業技術研究所防水性能試験
21産研 第2-328号

22

☆仕様

材質:ガルバリウムカラー鋼板

標準色:ブラック、ウッティーフラウン、グリーン 梱包:1ケース1本入り

品番	YY4101 1.5尺タイプ	YY4102 3尺タイプ	YY4103 6尺タイプ
換気棟本体			
捨水切 ・ 捨水切用 エントキャップ			
ステンレス コーススレッド			
野地板 開口寸法			
有効開口面積	130cm ² /本	208cm ² /本	374cm ² /本

■ 換気口は天井面積の 1/1,600 吸気口は天井面積の 1/900 を設計基準として設置本数を決定します。
(住宅金融支援機構の小屋裏換気基準)

※施工上のご注意及び本製品使用地域について

- ・換気棟以外の施工要領については屋根材の施工説明書を参考にしてください。
- ・換気棟を踏みつけたり座ったりしないでください。破損や変形により雨漏り等の原因となります。
- ・換気棟を切断しないでください。又、割付や長さ調整は片流れ棟包で行ってください。
- ・換気棟は分解しないでください。組み直したり改造はズレ等で雨漏りの原因となります。
- ・屋根勾配は3寸～6寸勾配の範囲でご使用ください。
6寸勾配以上の場合、開口箇所を換気部材が蓋をして換気できない場合がありますのでご注意下さい。
- ・平型化粧スレート(総厚さ11mm)のみ使用出来ます。
- ・笠木や換気部材を施工する時は、あらかじめドリルで下穴(3mm)を開けて屋根材が割れるのを防止してください。

又、下記の条件下においては、使用鋼板の耐食性を著しく低下させ、錆の発生及び促進させる可能性ありますので、ご使用時にはご注意願います。

- ・塩害・亜硫酸ガス・コンクリート・モルタル等アルカリ性物質などの影響がある場合。
- ・銅・鉛・合金類等、異種金属を使用した取付金具・付属物との接合がある場合(電食による腐食発生)。
- ・銅・鉛等の物質を含有した薬剤処理物(銅系防蟻処理木材など)との長期接触がある場合。
- ・シンナーなど有機系溶剤が付着する場合。
- ・湖沼・河川・沿岸部などの周辺で常に水しぶきを浴びたり、雨露などで水分に接している場合や吸湿物との常時接触及び接合する場合(濡れたままの状態)。

施工基準

- ・設計者と十分打合せの上ご使用ください。
- ・施工前に部品、開口部の位置を十分ご確認ください。
- ・施工は、必ず専門業者が行ってください。

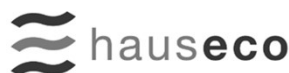

株式会社ハウゼコ
〒542-0081 大阪市中央区南船場2-10-28 NKビル6F
T 06-4963-8266 F 06-4963-8267

☆施工手順

1. 開口部を開ける

①屋根下地に上端部より約80mm～90mmの位置に開口部をあけてください
この寸法は3寸～6寸勾配の時の目安で建物の構造、屋根勾配により異なります。

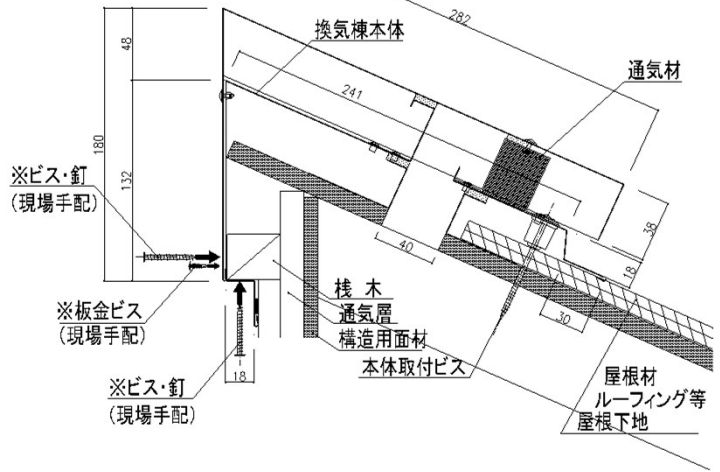

2. 捨水切を加工・取り付ける

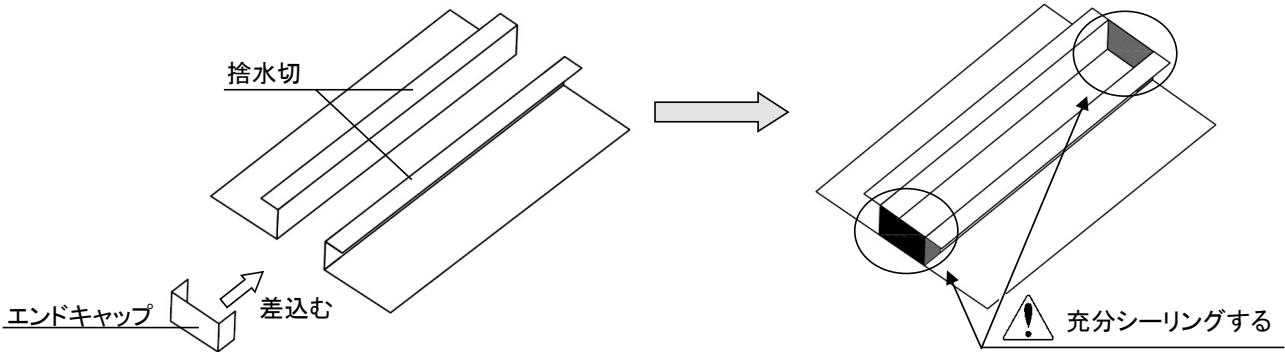

3. 平型化粧スレートを葺く

平型化粧スレートを施工し、最上段を捨て水切に合わせて切り欠いてください。

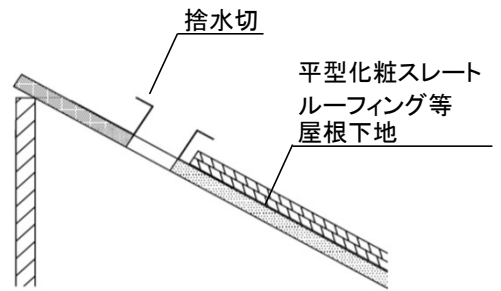
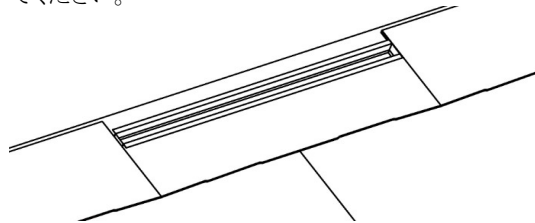

《平換気棟の取付》

換気棟は開口部の中央に合わせて付属の取付ビスで取付けてください。

4. 換気棟を取り付ける

※換気部材先、棟包後施工

換気棟(本体)の取付穴は455mmピッチになっています。
取付の際は、垂木に合わせて施工を行ってください。
必ず同梱のステンレスコーススレッドをご使用ください。

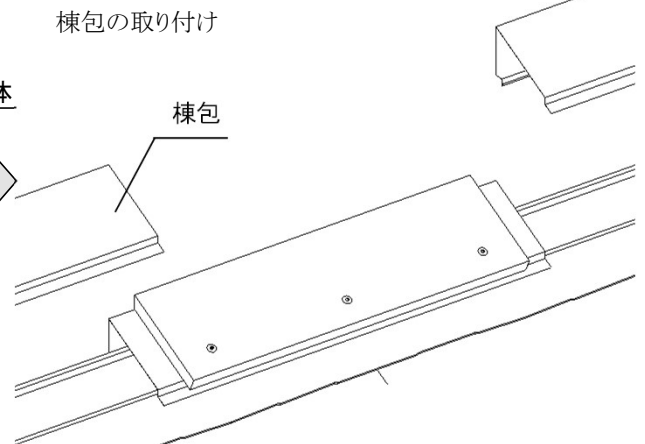
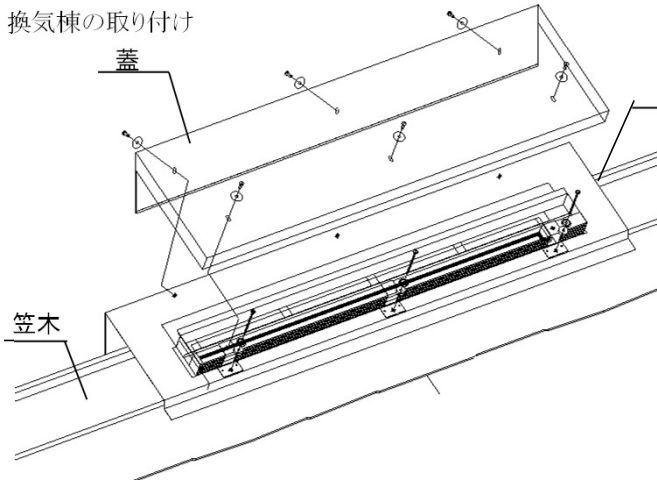

5. 換気棟と外壁材は必ず釘で留める

⚠ 棟包(弊社商品YY172)重ね寸法は50mm以上確保してください。
・重ね部は充分シーリングしてください。