

デネブB (軒先換気)

《施工マニュアル》

自然軒先換気部材

産業技術研究所防水性能試験
2産総三案 第1-185号
121

☆仕様

材質 : ガルバリウムカラー鋼板

標準色 : ブラック、シルバー

梱包 : 1ケース10本入り

品番	YY7003B-1	YY7003B-2	YY7003B-3	YY7003B-4
品名	デネブB 緩勾配	デネブB 標準勾配	デネブB 急勾配	デネブB 急々勾配
対応勾配	0.5寸~2.5寸	3寸~6.5寸	7寸~11.5寸	11寸~15寸
換気部材本体 (断面図)				
長さ	1820mm			
有効開口面積	178.8cm ² /本			

換気部材役物 (イメージ図)	出隅 	入隅 	ジョイント 	エンドキャップ 左 30 右 30
----------------	--------	--------	-----------	--------------------------

■ 換気孔は、軒裏吸排気型は天井面積の1/250(吸排気両用)軒裏吸気・妻壁排気型あるいは軒裏吸気・屋根頂上部排気型の場合、排気孔は天井面積の1/900又は、1/1,600 吸気孔は天井面積の1/900を設計基準として設置本数を決定します。
(住宅金融支援機構の小屋裏換気基準)

※施工上のご注意及び本製品使用地域について

- ・ 軒先換気部材以外の施工要領については屋根材の施工説明書を参考にしてください。
- ・ 軒先換気部材を踏みつけたり座ったりしないでください。破損や変形により雨漏り等の原因となります。
- ・ 軒先換気部材は分解しないでください。組み直したり改造はズレ等で雨漏りの原因となります。
- ・ 屋根勾配は、上記対応勾配の範囲でご使用ください。
- ・ 必ず樋を使用してください。

又、下記の条件下においては、使用鋼板の耐食性を著しく低下させ、錆の発生及び促進させる可能性がありますので、ご使用時にはご注意ください。

- ・ 塩害・亜硫酸ガス・コンクリート・モルタル等アルカリ性物質などの影響がある場合。
- ・ 銅・鉛・合金類等、異種金属を使用した取付金具・付属物との接合がある場合(電食による腐食発生)。
- ・ 銅・鉛等の物質を含有した薬剤処理物(銅系防蟻処理木材など)との長期接触がある場合。
- ・ シンナーなど有機系溶剤が付着する場合。
- ・ 湖沼・河川・沿岸部などの周辺で常に水しぶきを浴びたり、雨露などで水分に接している場合や吸湿物との常時接触及び接合する場合(濡れたままの状態)。

施工基準

- ・ 設計者と十分打合せの上ご使用ください。
- ・ 施工前に部品、開口部の位置を十分ご確認ください。
- ・ 施工は、必ず専門業者が行ってください。

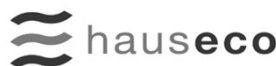

株式会社ハウゼコ
〒542-0081 大阪府中央区南船場2-10-28 NKビル6F
T 06-4963-8266 F 06-4963-8267

☆施工手順

1. 開口部を開ける

- 破風下地や合板等を野地板裏から23mm下げて換気用の開口部を確保する。
- 野地板の出寸法は、鼻隠し等の外面より43mm確保する。

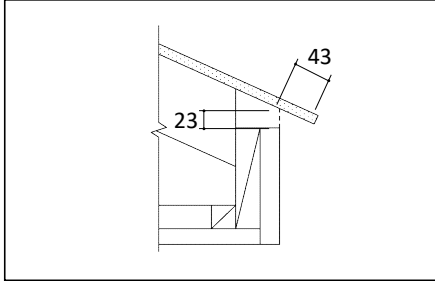

2. 換気部材を取り付ける

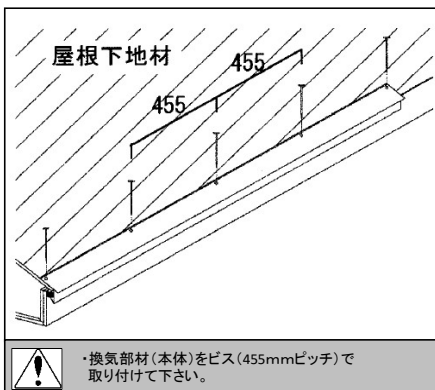
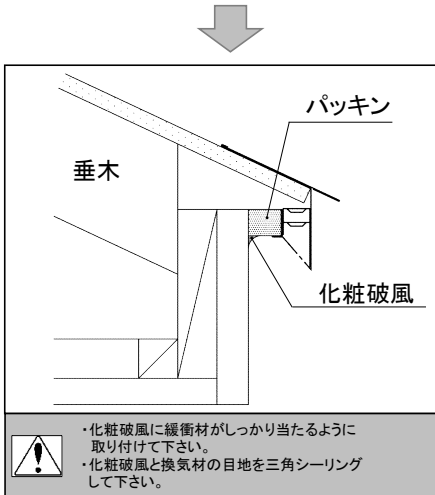
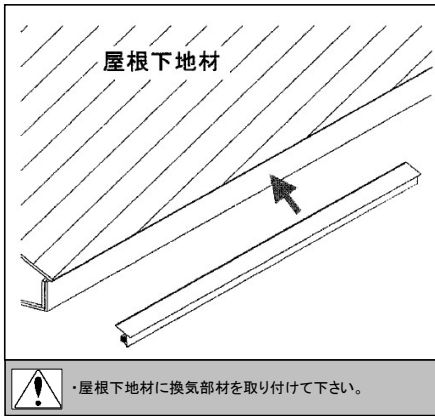

《納まり例》

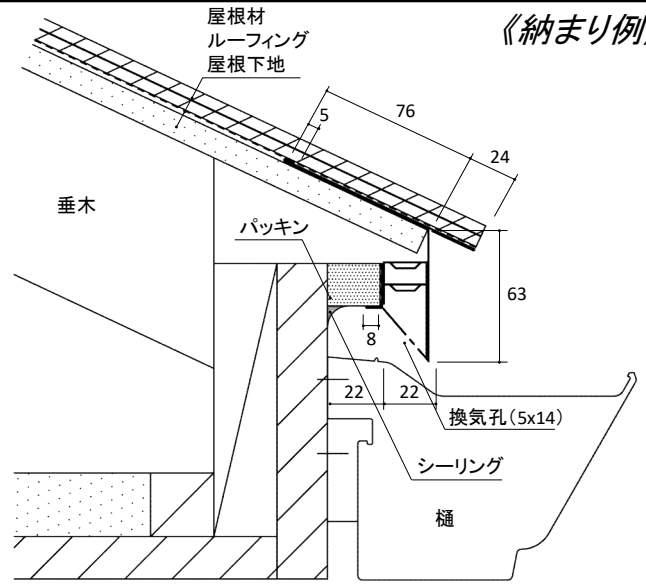

3. 役物の取り付け

